

Kugelgewindemutter KGM-DF

Flanschmutter

- Ausführung:** nach DIN 69051 mit Schmier- und Befestigungsbohrungen
Abstreifer: aus Vulkollan (Abweisung von Schmutzpartikeln und zur Reduktion des Schmiermittelaustritts)
Werkstoff: 16 MnCr 5 (1.7131) oder 100 Cr 6 (1.3505)
Axialspiel: bei Steigung P5 = 0,05 mm
 ab Steigung P10 = 0,10 mm

Die Kugelgewindemutter kann durch Kugelauswahl spielarm eingestellt werden.

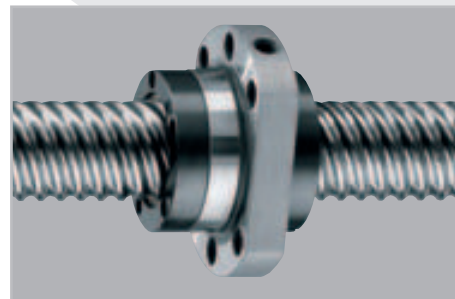
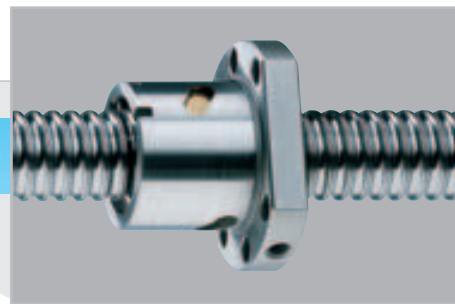

Baugröße KGM-DF-	Kugel Ø (mm)	Tragzahlen		Anzahl der Umläufe	Gewicht (kg)
		C (kN)	Co (kN)		
16x05-RH	3,50	7	12,7	3	0,20
16x10-RH	3,50	7,6	8,3	2+2	0,25
20x05-RH	3,50	8	17	3	0,25
25x05-RH	3,50	9,5	22,4	3	0,35
25x10-RH	3,50	16,5	42,9	5	0,40
25x25-RH	3,50	12,8	32,6	4	0,40
32x05-RH	3,50	17	49	5	0,55
32x10-RH	6,35	25,7	56	3	0,90
40x05-RH	3,50	19	63,5	5	0,80
40x10-RH	7,14	30	70	3	1,20
40x20-RH	5,00	30,5	87,5	5	1,35
40x40-RH	7,14	52,5	140,8	5	1,35
50x10-RH	7,14	55	153	5	2,00
63x10-RH	7,14	60	200	5	2,60
80x10-RH	7,14	69	260	5	3,65
20x05-LH	3,50	8	12,7	3	0,25
25x05-LH	3,50	9,5	22,4	3	0,35
32x05-LH	3,50	17	49	3	0,55
40x05-LH	3,50	19	63,5	3	0,8

Bestellbeispiel: KGM-DF-40x05-RH-0

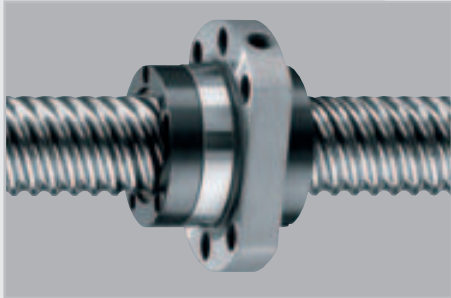
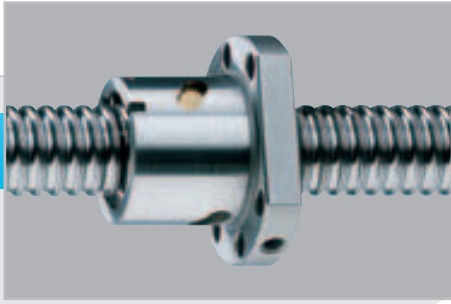

Kugelgewindemutter KGM-DF

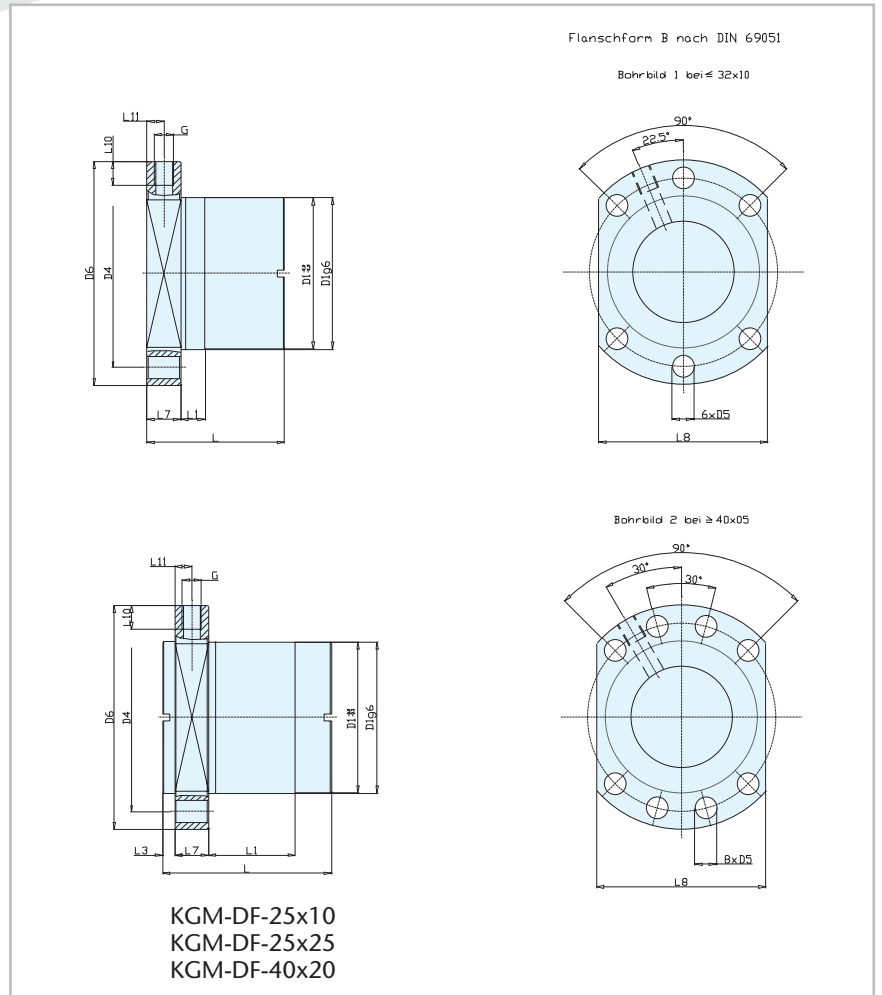

Baugröße KGM-DF-	Maße in mm											
	D1 g6	D4	D5	D6	L	L1	L3	L7	L8	L10	L11	G
16x05-RH	28	38	5,5	48	42	10	-	10	40	8	5	M6
16x10-RH	28	38	5,5	48	42	10	-	10	40	8	5	M6
20x05-RH	36	47	6,6	58	42	10	-	10	44	8	5	M6
20x05-LH	36	47	6,6	58	42	10	-	10	44	8	5	M6
25x05-RH	40	51	6,6	62	42	10	-	10	48	8	5	M6
25x05-LH	40	51	6,6	62	42	10	-	10	48	8	5	M6
25x10-RH	40	51	6,6	62	45	15	10	10	48	10	5	M6
25x25-RH	40	51	6,6	62	35	9	8	10	48	10	5	M6
32x05-RH	50	65	9	80	55	10	-	12	62	8	6	M6
32x05-LH	50	65	9	80	55	10	-	12	62	8	6	M6
32x10-RH	50	65	9	80	69	16	-	12	62	8	6	M6
40x05-RH	63	78	9	93	57	10	-	14	70	10	7	M8x1
40x05-LH	63	78	9	93	57	10	-	14	70	10	7	M8x1
40x10-RH	63	78	9	93	71	16	-	14	70	10	7	M8x1
40x20-RH	63	78	9	93	70	36	5	14	70	10	7	M8x1
40x40-RH	63	78	9	93	70	36	5	14	70	10	7	M8x1
50x10-RH	75	93	11	110	95	16	-	16	85	10	8	M8x1
63x10-RH	90	108	11	125	97	16	-	18	95	10	9	M8x1
80x10-RH	105	125	14	145	101	16	-	20	110	10	10	M8x1

Bestellbeispiel: KGM-DF-40x05-RH-0