

## Spindelhubelemente

### 3.3 Bauformen

#### 3.3.7 Baureihe SHG BA 1

#### 3.3.8 Baureihe SHG BA 2

**Bauart 1 (hebende Spindel) und Bauart 2 (drehende Spindel)** – spiralverzahnte Kegelradgetriebe für hohe Hubgeschwindigkeiten, hohe Wirkungsgrade und lange Lebensdauer

3

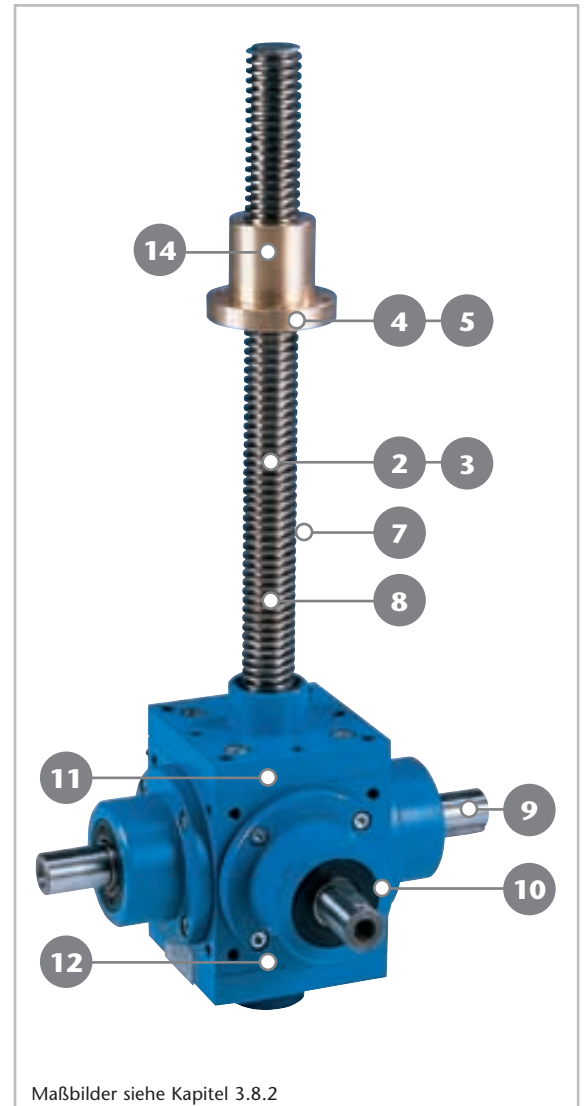
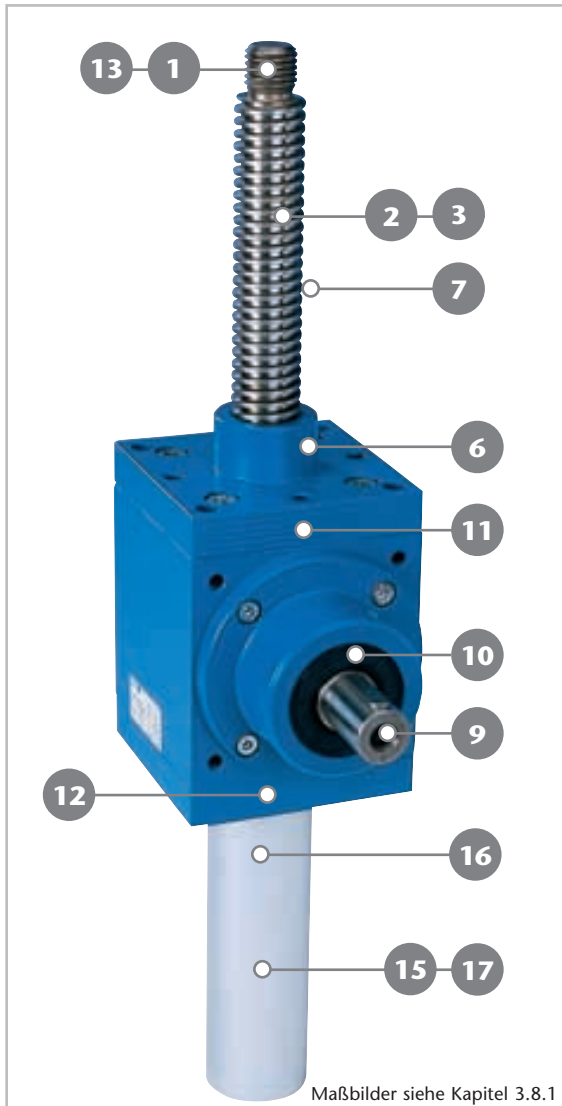

#### Baukasten für BA 1 und BA 2:

4 verschiedene Baugrößen mit Hubkräften von 15 bis 90 kN

Hubgeschwindigkeiten bis 19 m/min

Antriebsdrehzahl bis 3000 min<sup>-1</sup>

- selbsthemmende Trapezspindel
- getrennte Schmierkreise: Tr-Spindel fettgeschmiert und Kegelradgetriebe in Öлтаuchschmierung
- Kegelradgetriebe in zwei Übersetzungsstufen (2:1 und 3:1 je nach Anforderung)
- Verzahnung einsatzgehärtet und geschliffen

## 3.3 Bauformen

Nr.	Symbol	Baureihe SHG BA 1	Baureihe SHG BA 2
1		●	
2		●	●
3		●	●
4			●
5			●
6		● (nur G 25)	
7		●	●

- SHG in Standard-Ausführung
- Option und Zubehör

Nr.	Symbol	Baureihe SHG BA 1	Baureihe SHG BA 2
8			●
9		●	●
10		●	●
11		●	●
12		●	●
13		●	
14			●
15		●	
16		●	
17		●	