

Spindelhubelemente

3.8 Maßbilder Baureihe SHG

3.8.1 Bauart 1

3.8.1.1 Baugröße G 15

3

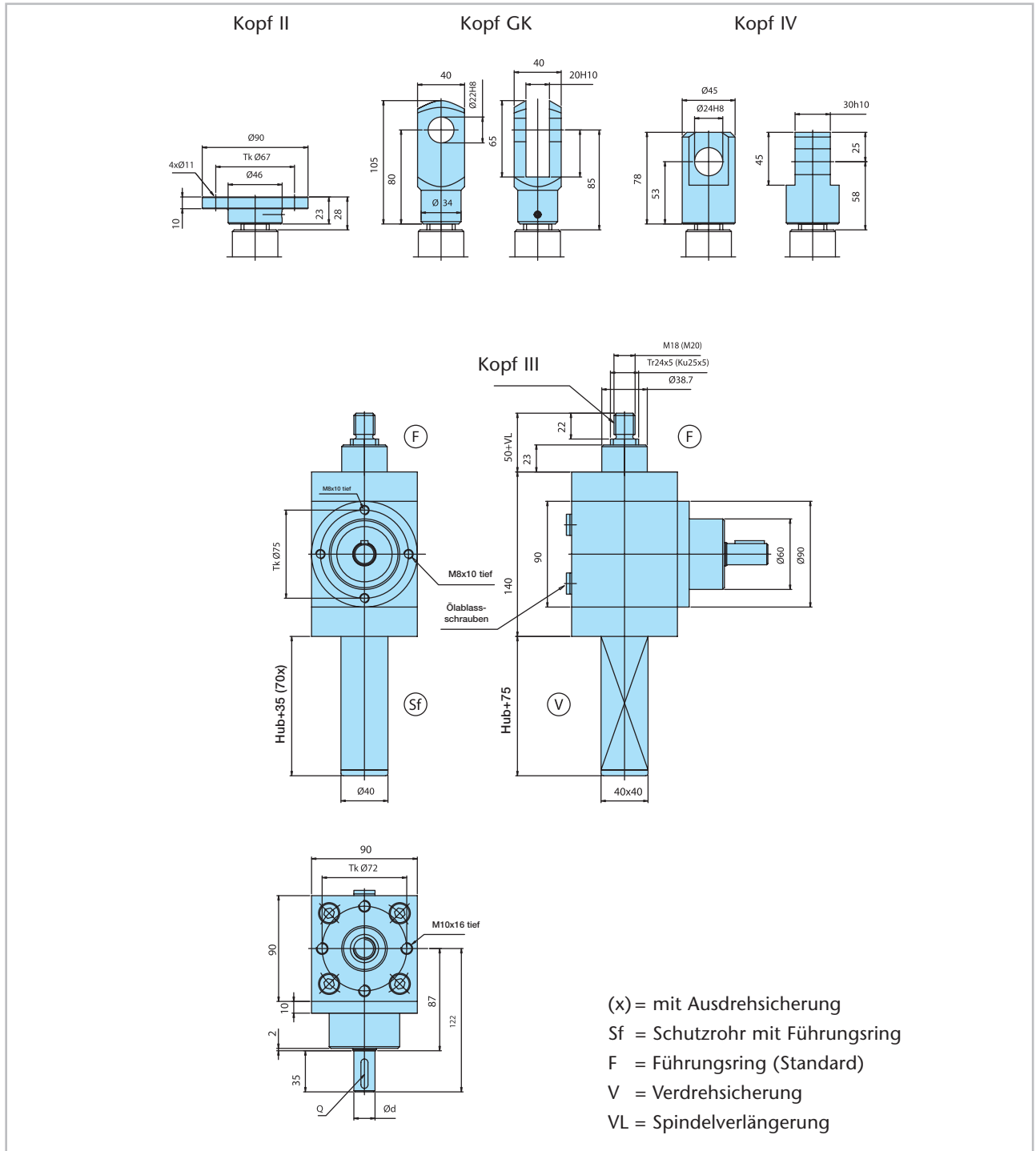

()-Werte gelten für Ausführung mit Ku-Spindel

Übersetzung	Ød j6	Q (DIN 6885)
2:1	18	A 6x6x25
3:1	12	A 4x4x25

3.8 Maßbilder Baureihe SHG

3.8.1.2 Baugröße G 25

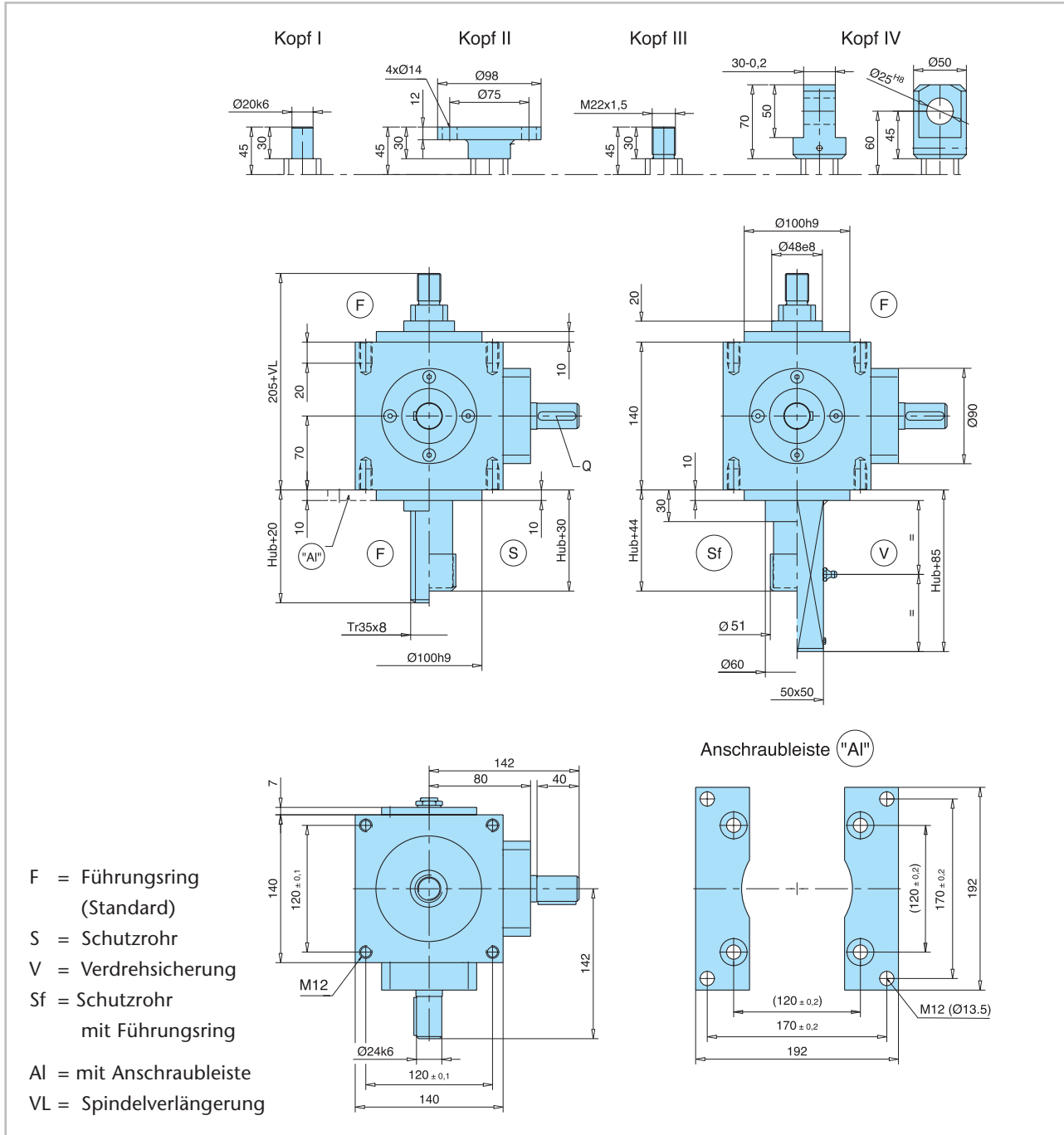

Q (DIN 6885)
 A 8x7x36

Optionen:

Maßbilder der Optionen auf Anfrage

- 1) Hubabschaltung
- 2) Verdrehsicherung mit Hubabschaltung
- 3) Lange Sicherheitsmutter (VBG 14)
- 4) Kugelgewindespindel

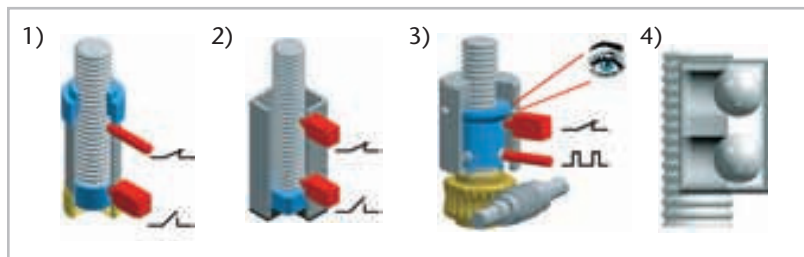

3.8 Maßbilder Baureihe SHG

3.8.1.4 Baugröße G 90

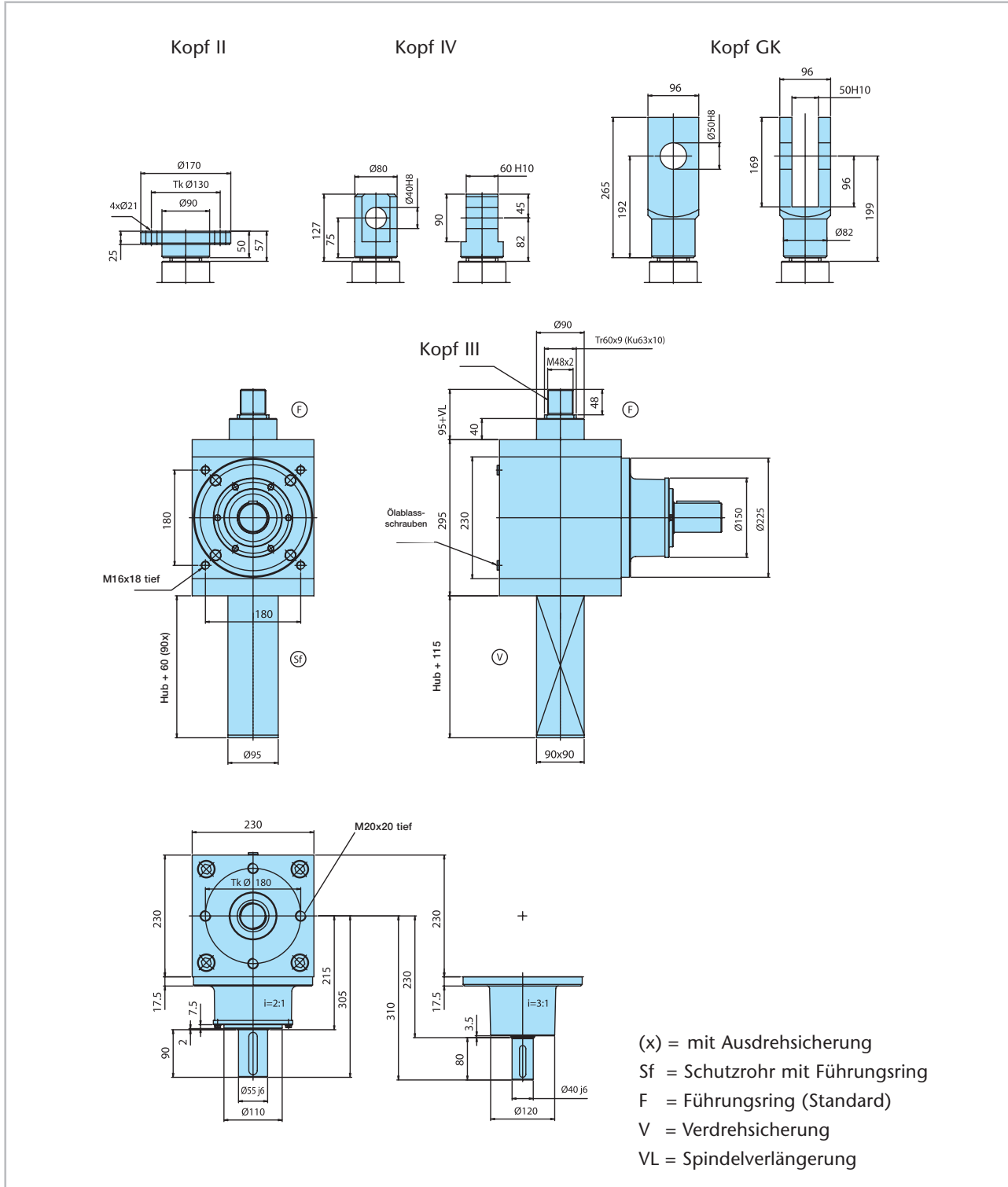

Übersetzung	Ød j6	ØD1	L1	L2	L3	Q (DIN 6885)
2:1	55	150	215	305	90	A 16x10x80
3:1	40	120	230	310	80	A 12x8x63