

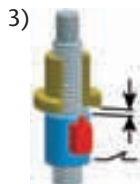

## 3.8 Maßbilder Baureihe SHG

### 3.8.2.2 Baugröße G 25

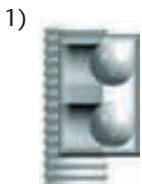
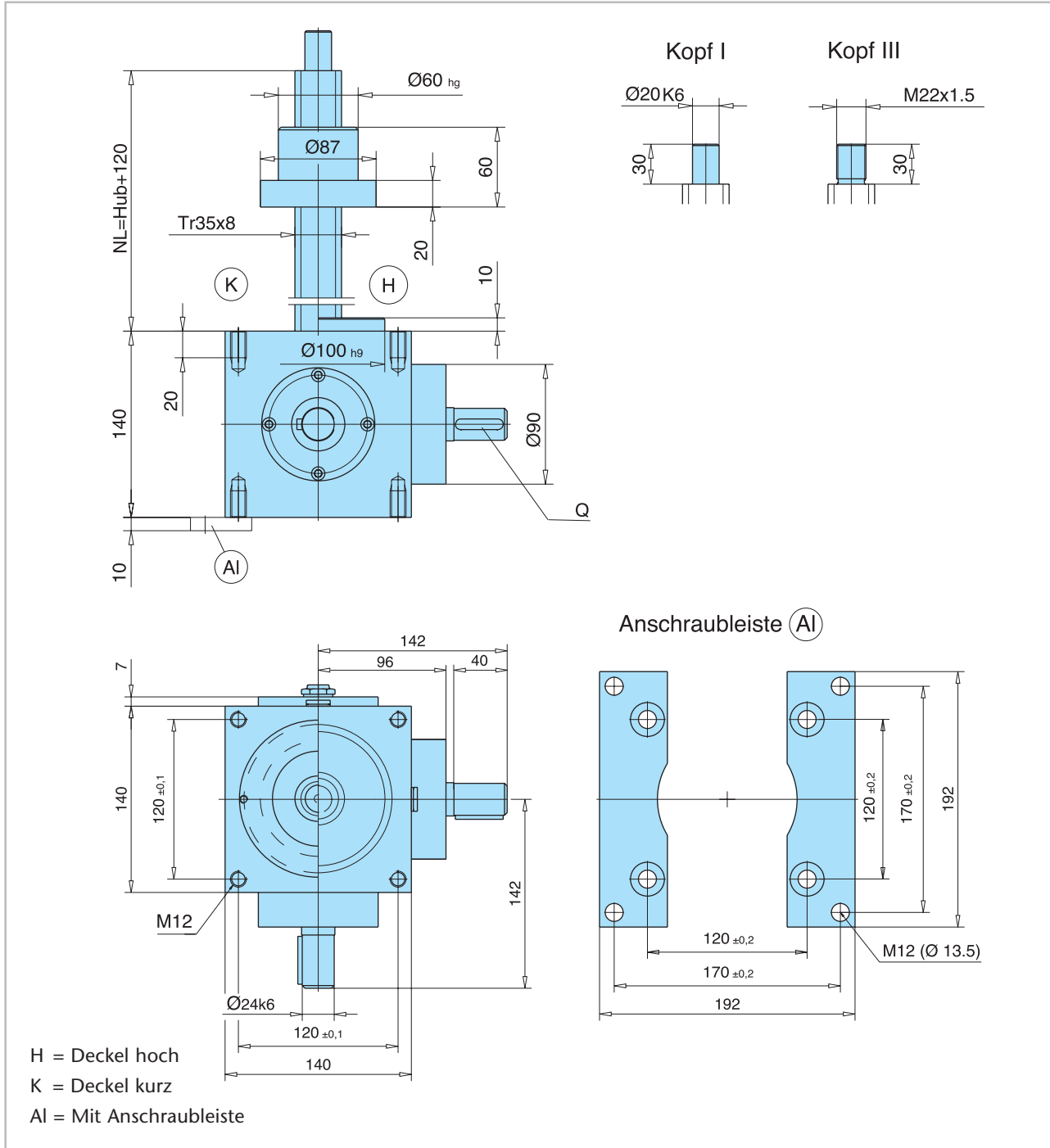

#### Optionen:

Maßbilder der Optionen auf Anfrage

- 1) Kugelgewindespindel  
(Flanschmutter siehe Kapitel 3.9.3)
- 2) Kurze Sicherheitsmutter
- 3) Lange Sicherheitsmutter

Q (DIN 6885)

A 8x7x36

3.8 Maßbilder Baureihe SHG

3.8.2.3 Baugröße G 50

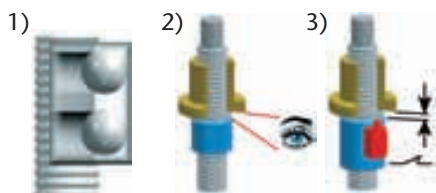
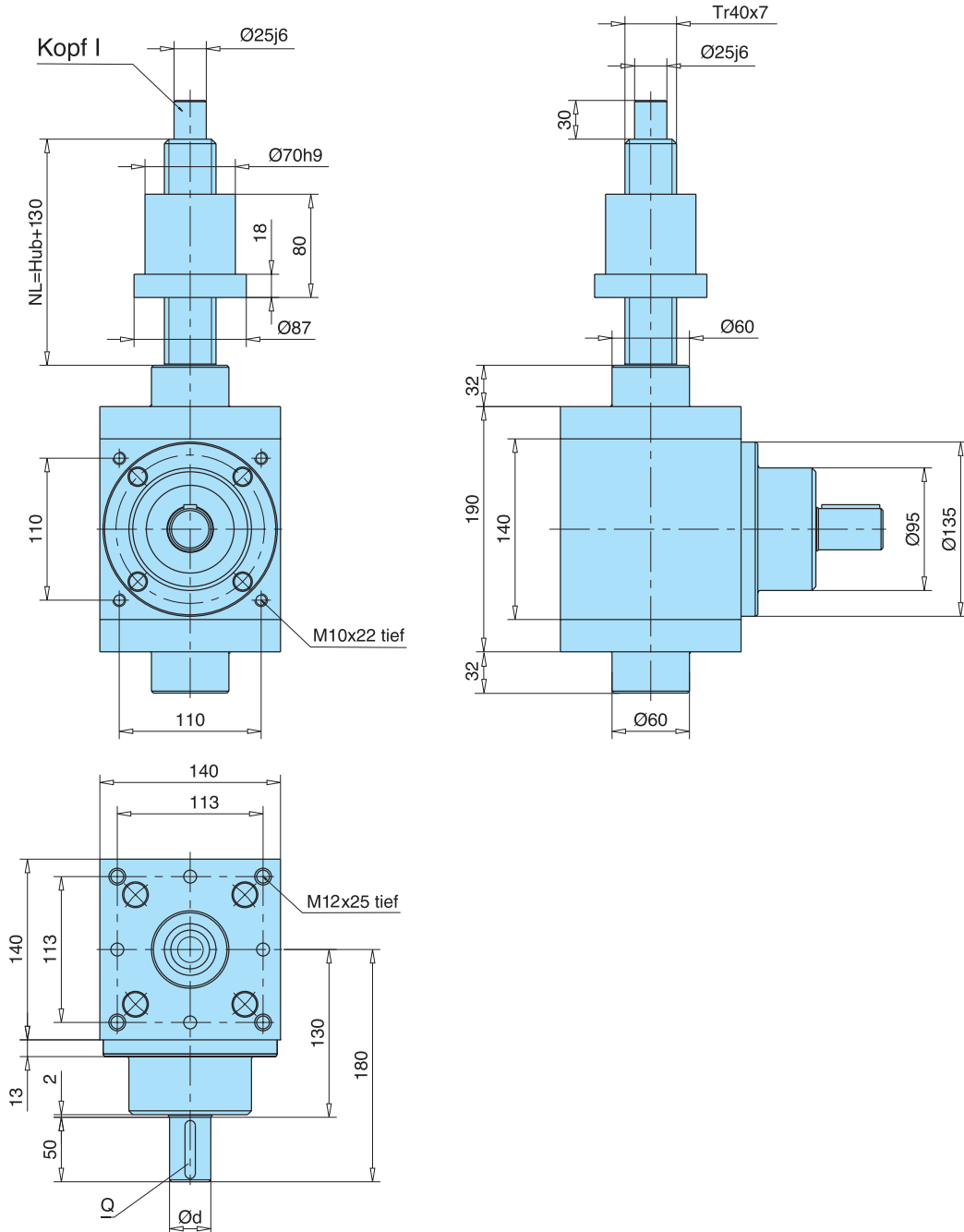

**Optionen:**  
Maßbilder der Optionen auf Anfrage  
1) Kugelgewindespindel und Flanschmutter s. Kapitel 3.9.2/3.9.3  
2) Kurze Sicherheitsmutter  
3) Lange Sicherheitsmutter

Übersetzung	Ød j6	Q (DIN 6885)
2:1	32	A 10x8x45
3:1	28	A 8x7x45

## 3.8 Maßbilder Baureihe SHG

### 3.8.2.4 Baugröße G 90

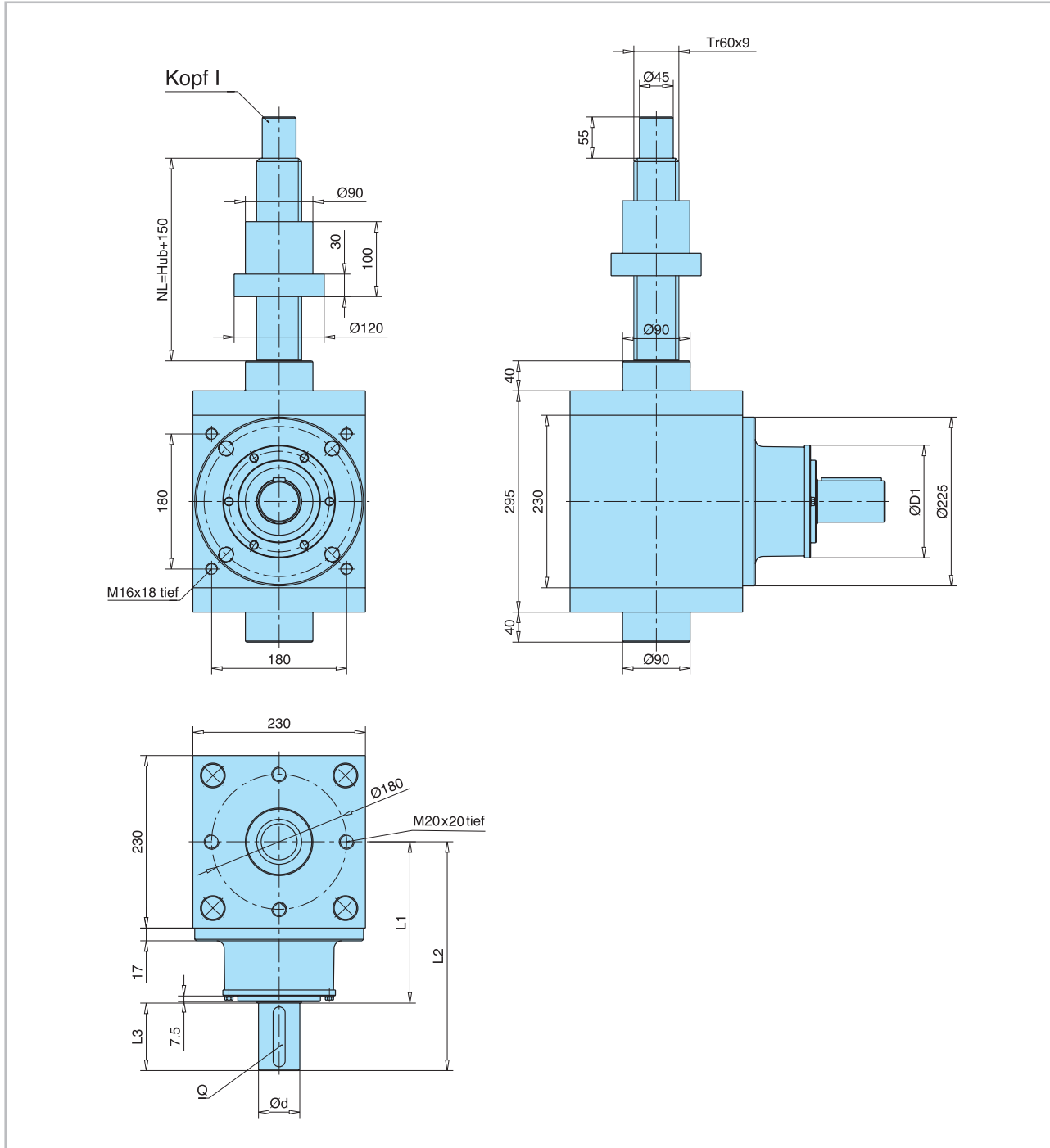

Übersetz.	Ød j6	ØD1	L1	L2	L3	Q (DIN 6885)
2:1	55	150	215	305	90	A 16x10x80
3:1	40	120	230	310	80	A 12x8x63

